

HS1100

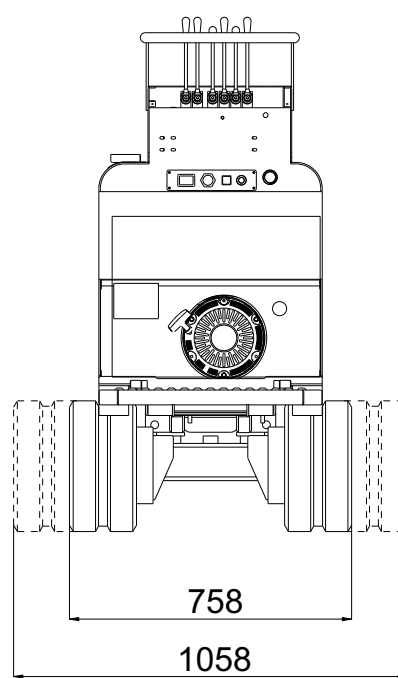
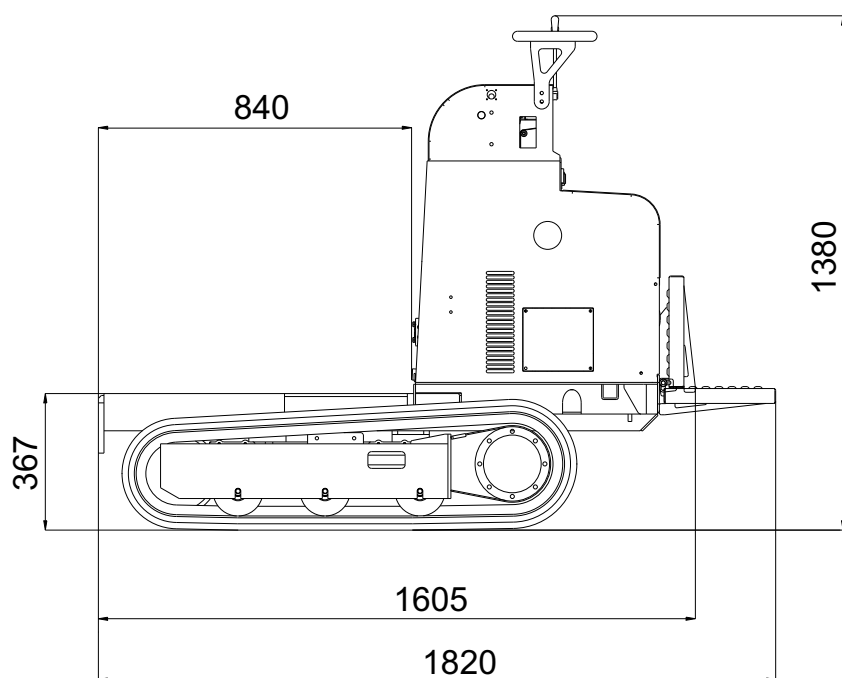

HS1100

MOTORE BENZINA

Marca e tipo	HONDA GX390
Cilindri e cilindrata	monocilindrico da 389 cc
Potenza lorda max	11,7 HP - 8,7 kW @ 3600 rpm
Avviamento	elettrico 12 volt
Serbatoio carburante	6,1 litri

MOTORE DIESEL

Marca e tipo	YANMAR L100N
Cilindri e cilindrata	monocilindrico da 406 cc
Potenza lorda max.	10 HP - 7,4 kW @ 3600 rpm
Avviamento	elettrico 12 volt
Serbatoio carburante	5,5 litri

DISTRIBUTORE

Tipo	meccanico
------------	-----------

POMPA IDRAULICA

Numero e tipo	n° 3 ad ingranaggi
---------------------	--------------------

CINGOLATURA

Tendicingolo	a grasso
Larghezza cingolo	180 mm
Rulli per lato	3 + slitta
Carreggiata con allargamento idraulico	758 - 1058 mm

PRESTAZIONI

Velocità di traslazione.....	2,6 - 4,0 km/h
Pendenza max superabile	20° (36,4%)
Potenza sonora garantita	Lwa 101 dB

PORTATA (compreso kit)	1100 kg
--------------------------------------	---------

PESO OPERATIVO (escluso operatore)

Carro fisso/allargabile - motore benzina.....	480 kg / 570 kg
Carro fisso/allargabile - motore diesel.....	510 kg / 600 kg