

# TPX1800

TRANSPALLET





# TPX1800

Il nuovo **carrello elevatore cingolato con forche a pantografo estensibili TPX1800** è una macchina ideale per il trasporto e il sollevamento di carichi su tutte le tipologie di terreno ed è stato progettato da Hinowa per essere utilizzato con efficacia in molteplici contesti operativi: dai lavori edili e di ristrutturazione al trasporto di legname, dalla realizzazione di parchi e giardini alle operazioni di trasporto in ambito boschivo e in agricoltura, dagli interventi di restauro allo stoccaggio di merci, dalla manutenzione di stabilimenti balneari ai lavori tipici del settore alimentare.

Grazie alle **forche a pantografo estensibili**, è facile e veloce caricare cassoni e bancali sui camion e scaricarli dai mezzi di trasporto. Inoltre, grazie alla cingolatura di cui è dotato, il carrello è adatto per l'uso quotidiano in **spazi ristretti e su qualsiasi tipo di terreno** come erba, fango, sabbia, neve, ghiaia, sia in salita che in presenza di dislivelli nel terreno.

*La nueva **carretilla elevadora de orugas TPX1800 con horquillas de pantógrafo extensibles** es una máquina ideal para el transporte y la elevación de cargas en todo tipo de terrenos, y ha sido diseñada por Hinowa para ser utilizada eficazmente en una gran variedad de contextos operativos: desde los trabajos de construcción y renovación hasta el transporte de madera, desde la construcción de parques y jardines hasta las operaciones de transporte en la silvicultura y la agricultura, desde los trabajos de restauración hasta el almacenamiento de mercancías, desde el mantenimiento de las estaciones balnearias hasta los trabajos típicos de la industria alimentaria.*

*Gracias a las **horquillas de pantógrafo extensibles**, es rápido y fácil cargar cajas y palés en los camiones y descargarlos de los vehículos de transporte. Además, las orugas con las que está equipada la carretilla permiten su uso diario **en espacios reducidos y en todo tipo de terrenos**, como hierba, barro, arena, nieve, grava, tanto cuesta arriba como en terrenos irregulares.*



Hinowa ricerca e sviluppa continuamente nuovi prodotti e si riserva il diritto di apportare modifiche senza preavviso a questo documento. Tutti i dati qui presenti sono indicativi. Alcune opzioni o norme nazionali potrebbero aumentare il peso indicato. Le specifiche possono variare in conformità alle normative nazionali o per l'aggiunta di accessori opzionali.

*Hinowa está continuamente investigando y desarrollando productos nuevos y se reserva el derecho de efectuar modificaciones sin previo aviso. Todas las informaciones contenidas en este documento son indicativas. Algunas opciones o normas nacionales podrían aumentar el peso indicado. Las especificaciones pueden variar para respetar las normas nacionales o con la adición de accesorios opcionales.*

# TPX1800

Il transpallet cingolato TPX1800 è estremamente robusto, super compatto e dotato di forche a pantografo estensibili. Altamente maneggevole, è in grado di sollevare e spostare bancali fino a un massimo di 1,8 ton.

*La transpaleta sobre orugas TPX1800 es extremadamente robusta, súper compacta y está equipada con horquillas de pantógrafo extensibles. De gran maniobrabilidad, puede levantar y mover palés de hasta 1,8 toneladas.*

## CARATTERISTICHE

- Portata max 1.800 kg.
- Altezza max di carico/scarico (alle forche) di 1.798 mm.
- Motore Kubota D902-E3B a 4 tempi, raffreddato a liquido, Stage V, da 16,1 kW (21,6 HP) a 3.200 giri/min
- Velocità di traslazione da 2,4 a 3,7 km/h (comprese due velocità di traslazione e retromarcia).
- La pendenza superabile è di 20° (36,4%) e 3° con pantografo aperto).
- Il sottocarro è a carreggiata variabile (da 1.390 a 1.780 mm), per consentire alla macchina di occupare un minore ingombro durante il trasporto, e si caratterizza per una pressione al suolo di 0,58 kg/cm<sup>2</sup>.
- Cingoli in gomma da 250 mm di larghezza e da sei rulli mobili per lato.

## CARACTERÍSTICAS

- Capacidad máx 1.800 kg.
- Altura máx de carga/descarga (en las horquillas) de 1.798 mm.
- Motor Kubota D902-E3B de 4 tiempos, refrigerado por líquido, Stage V, de 16,1 kW (21,6 HP) a 3.200 revoluciones/min.
- Velocidad de traslación de 2,4 a 3,7 km/h (incluye dos velocidades de traslación y marcha atrás).
- La pendiente superable es de 20° (36,4%) y 3° con pantógrafo abierto).
- El carro de orugas tiene una anchura de vía variable (de 1.390 a 1.780 mm) para que la máquina ocupe menos espacio durante el transporte, y cuenta con una presión sobre el suelo de 0,58 kg/cm<sup>2</sup>.
- Orugas de goma de 250 mm de ancho y seis rodillos móviles por lado.

TPX1800	MOTORE MOTOR	Potenza lorda max Potencia bruta máx	PESO OPERATIVO* PESO OPERATIVO*
Versione standard Versión normal	Kubota D902	21,6 HP (16,1 kW)	2.350 kg

\*escluso operatore / excluso operador



## DESIGN MODERNO

Nuova veste, design riprogettato e moderno. La linea del cofano consente di accedere in modo agevole all'intero vano motore.

## DISEÑO MODERNO

*Nuevo aspecto, diseño renovado y moderno. La línea del capó facilita el acceso a todo el compartimento del motor.*



### ◀ PANNELLO COMANDI

Il TPX1800 è facilmente manovrabile grazie a un pannello di controllo semplice e intuitivo, che semplifica al massimo il lavoro dell'operatore.

### **PANEL DE CONTROL**

*La TPX1800 es fácilmente maniobrable gracias a un panel de control sencillo e intuitivo, que facilita al máximo el trabajo del operador.*

### ▶ CONDIZIONI DI LAVORO SICURE

Per garantire condizioni di lavoro estremamente sicure, con le forche allungate o sollevate il carrello TPX1800 passa automaticamente alla **modalità di traslazione lenta**; sia con le forche estese che sollevate, poi, la macchina attiva automaticamente la modalità **"grip control"**, una soluzione che garantisce un'ottimale aderenza su ogni genere di terreno.

### **CONDICIONES DE TRABAJO SEGURAS**

*Para garantizar unas condiciones de trabajo extremadamente seguras, cuando las horquillas se extienden o se elevan, la carretilla TPX1800 pasa automáticamente al modo de **traslación lenta**; cuando las horquillas se extienden o se elevan, la máquina activa automáticamente el modo de **"control de agarre"**, que garantiza un agarre óptimo en todo tipo de terrenos.*

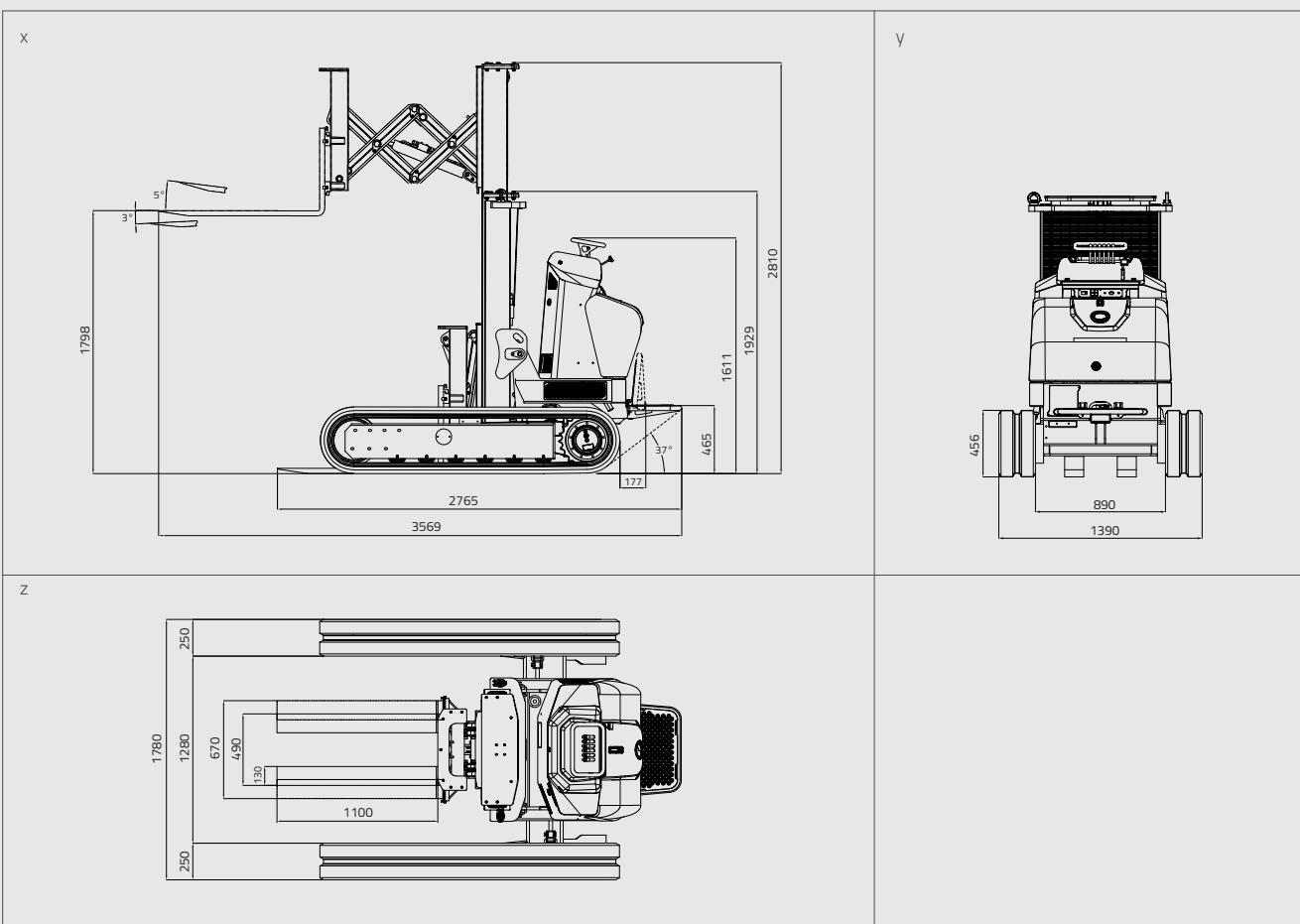

# TPX1800

## ALLARGAMENTO IDRAULICO

Lo spazio tra i cingoli è adatto ad ogni tipo di trasporto, minore ingombro dove serve e maggiore stabilità in caso di terreno sconnesso.

## ENSANCHAMIENTO HIDRÁULICO

El espacio entre orugas se adapta a cada tipo de traslación: menor tamaño donde es necesario y mayor estabilidad en caso de terreno irregular.

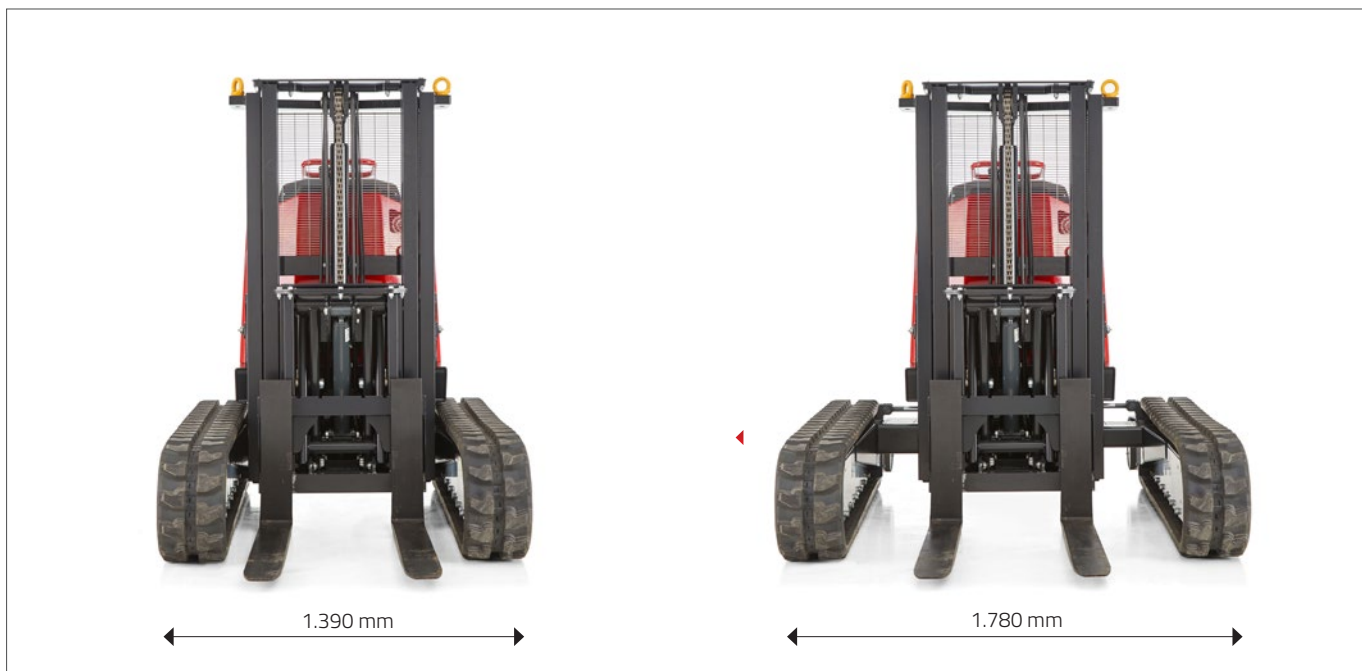

## MANUTENZIONE FACILITATA

Presenta un cofano motore dal design moderno e progettato per ottimizzare l'accesso ai punti di ispezione e manutenzione ordinaria.

## FACIL MANTENIMIENTO

Presenta un capó del motor de diseño moderno y diseñado para optimizar el acceso a los puntos de inspección y mantenimiento ordinario.



### ▲ TRASPORTE FACILE

Il TPX1800 è un mezzo altamente maneggevole anche nelle operazioni di spostamento da un luogo all'altro.

### TRANSPORTE FÁCIL

La TPX1800 es muy manejable incluso cuando se mueve de un lugar a otro.

### INARRESTABILE

I cingoli con tendicingolo a grasso e larghezza di 250 mm permettono l'utilizzo su terreni particolarmente difficili come erba, fango, sabbia, neve e ghiaia, sia in salita che in pendenza.

### IMPARABLE

Las orugas con tensor de grasa y una anchura de 250 mm permiten su uso en terrenos especialmente difíciles como hierba, barro, arena, nieve, grava tanto en subida como en pendiente.



## SETTORI DI UTILIZZO / SECTORES DE UTILIZACIÓN

**LAVORI EDILI E RISTRUTTURAZIONI**  
**OBRAS DE CONSTRUCCIÓN Y**  
**RENOVACIÓN**



► Stoccaggio e carico mattoni su camion.

*Almacenamiento y carga de ladrillos por camión.*







▶ Trasporto e carico lastre di marmo su camion.

*Transporte y carga de placas de mármol en camión.*



▼ Trasporto condotte in cemento circolari per acquedotti e fognature.

*Transporte de tubos circulares de hormigón para cañerías y alcantarillado.*

## SETTORI DI UTILIZZO / SECTORES DE UTILIZACIÓN

### SETTORE MONTANO SECTOR DE MONTAÑA



▼  
Stoccaggio pali in cemento.

*Almacenamiento de pilotes de hormigón.*



► Trasporto legna da ardere e pellets. *Transporte de leña y pellets.*



#### **ALTRI SETTORI DI UTILIZZO**

- Realizzazione di parchi e giardini
- Manutenzione di stabilimenti balneari
- Lavori per il settore alimentare
- Stoccaggio merci
- Lavori in ambito agricolo

#### **OTROS SECTORES DE APLICACIÓN**

- *Acondicionamiento de parques y jardines*
- *Mantenimiento de instalaciones en playas*
- *Trabajos para el sector alimentario*
- *Almacenamiento de mercancías*
- *Trabajos en el sector agrícola*



---

HINOWA S.p.A.  
www.hinowa.com - info@hinowa.com  
Via Fontana ~ 37054 Nogara, 22 ~ Verona ~ ITALY  
Tel. +39 0442.539100 ~ Fax +39 0442.539075

