

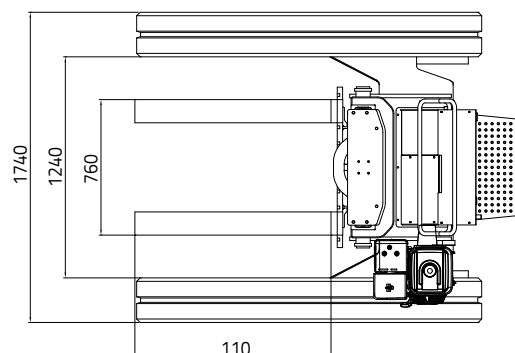

Raupengabelstapler TP1800

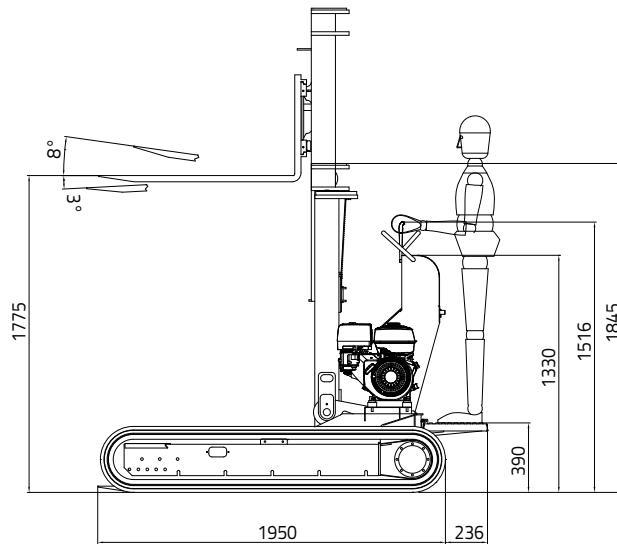

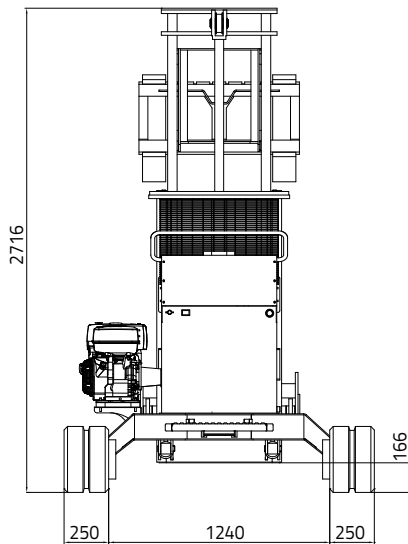

Raupengabelstapler TP1800

BENZINMOTOR

HerstellerHONDA
 ModellGX390
 Zylinder und Hubraum.....Einzylinder 389 cc
 Max. Bruttoleistung11,7 PS 8,7 kW @ 3600 Dreh/min
 Eichdrehzahl.....3500 Dreh/min
 Start.....elektrisch

VENTILBLOCK

Modellmechanisch

HYDRAULIKPUMPE

Anzahl u. Typn° 3 zahnradpumpen zu 4 cc
 Ölleistung/Min.....15 l/1'
 Pressure185 bar P1 - P2 /140 bar P3
 Tankkapazität.47 l

ANTRIEBSMOTOR

Typorbital
 Hubraum100 cc

RAUPEN

Kettenspannermit Schmierfett
 Raupenbreite.....250 mm
 Stützrollen pro Seite5
 Fahrgeschwindigkeit1,5 - 2,2 km/h
 Mit fixer Breite1740 mm
 Tragfähigkeit1800 kg
 Bodendruck0,38 kg/cc
 Max. Steigung überwindbar20° (36,4%)

BETRIEBSGEWICHT (ohne Bediener)1200 kg

TANKFASSVERMÖGEN

Benzinliter 6,5