

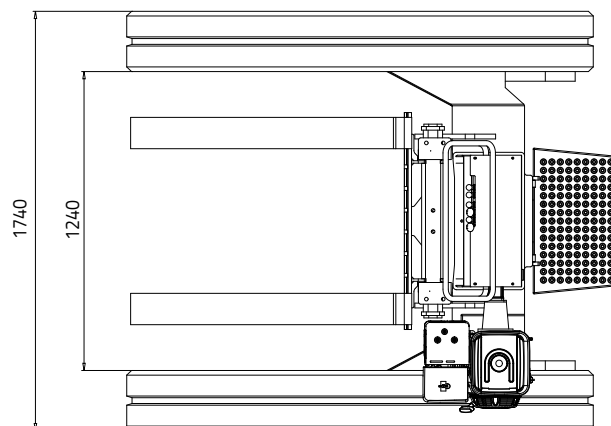

Transpaleta sobre orugas TP2000

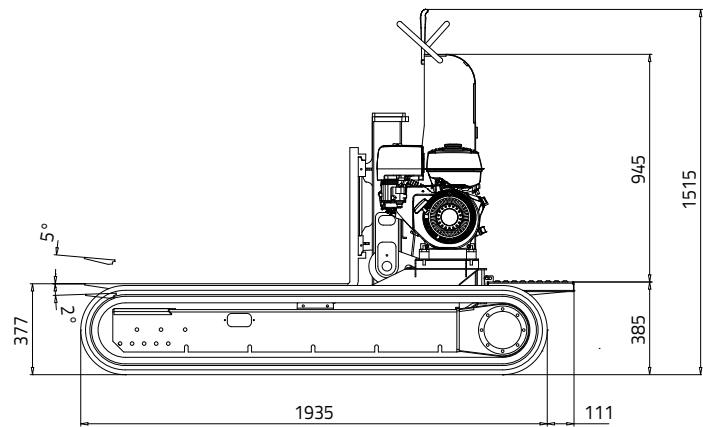

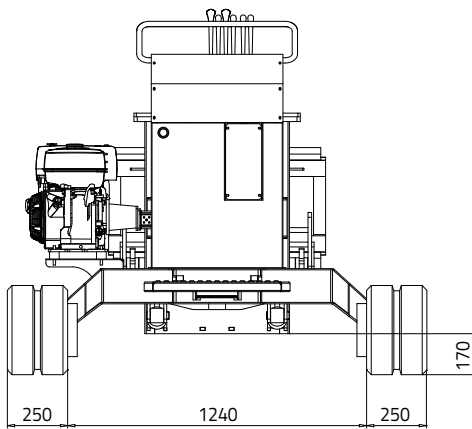

Transpaleta sobre orugas TP2000

MOTOR GASOLINA

MotorHONDA
TipoGX390
Cilindros y cilindradamonocilíndrico da 389 cm³
Potencia bruta max11,7 HP - 8,7 kW @ 3600 rpm
Régimen de rpm3500 rpm
Arranquemanual

DISTRIBUIDOR

Tipomecánico

BOMBA HIDRÁULICA

Numero y tipo n° 3 a engranajes de 4 cm³
Caudal litros por minuto 15 lpm

MOTOR DE TRACCIÓN

Tipoorbital
Cilindrada 100 cm³

ORUGA

Tensor orugascon engrase
Ancho oruga250 mm
Rodillos por lado5
Velocidad de traslación 1,5 - 2,2 km/h
Carro fijo.....1740 mm
Capacidad 2000 kg
Pendiente máxima superable 20° (36,4%)

PESO OPERATIVO (excluso operador)845 kg

TANQUE CARBURANTE

Gasolinalitros 6,5