

HS1102 VERSIÓN AUTOCARGANTE

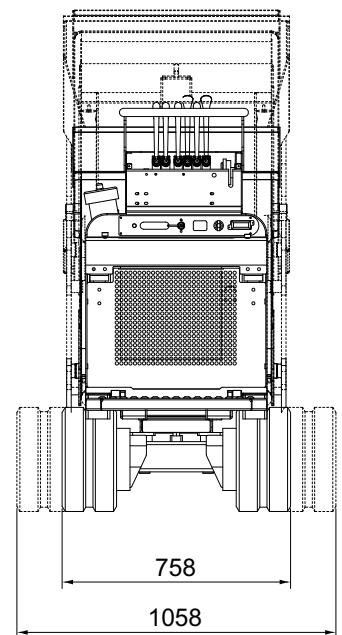
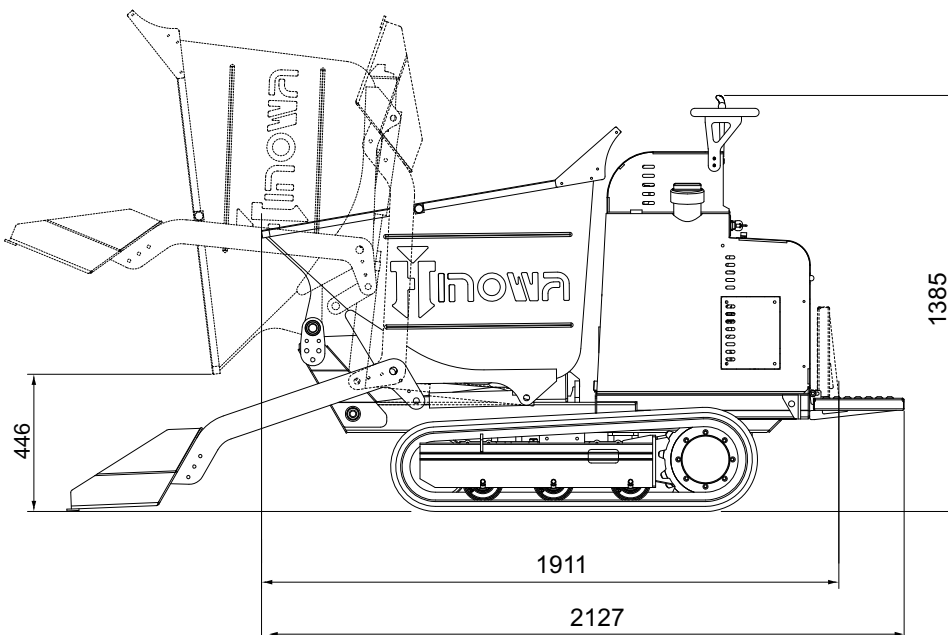

HS1102

VERSIÓN AUTOCARGANTE

MOTOR DIESEL

Marca y tipo	KUBOTA Z 602
Cilindros y cilindrada	bicilíndrico 599 cc
Potencia bruta máx.	14,5 HP - 10,8 kW @ 3600 rpm
Arranque	eléctrico 12 volt
Tanque carburante	9 litros

DISTRIBUIDOR

Tipo	mecánico
------------	----------

BOMBA HIDRÁULICA

Numero y tipo	n° 3 a engranajes
---------------------	-------------------

ORUGA

Tensor orugas	con engrase
Ancho oruga	180 mm
Rodillos por lado	3 + deslizador
Anchura variable	758 - 1058 mm

RENDIMIENTO

Velocidad de traslación	2,5 - 4,1 km/h
Pendiente máx. superable	20° (36,4%)
Potencia sonora garantizada	Lwa 101 dB

CAPACIDAD DE CARGA	700 kg
---------------------------------	--------

CAPACIDAD CAJÓN

Volumen máx. de carga (ISO 6483)	0,34 m ³
Volumen raso	0,29 m ³

PESO OPERATIVO (excluido operador)

Carro fijo/ensanchable	720 kg / 800 kg
------------------------------	-----------------