

HS1102 VERSION AUTOCHARGEUSE

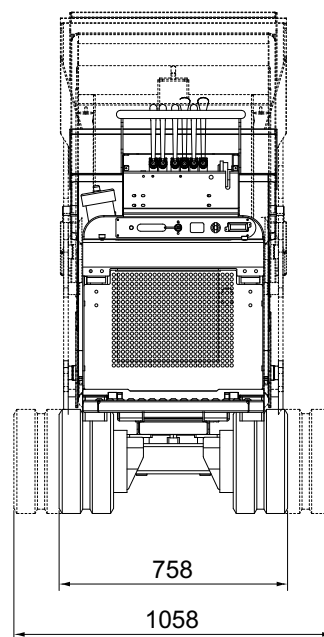
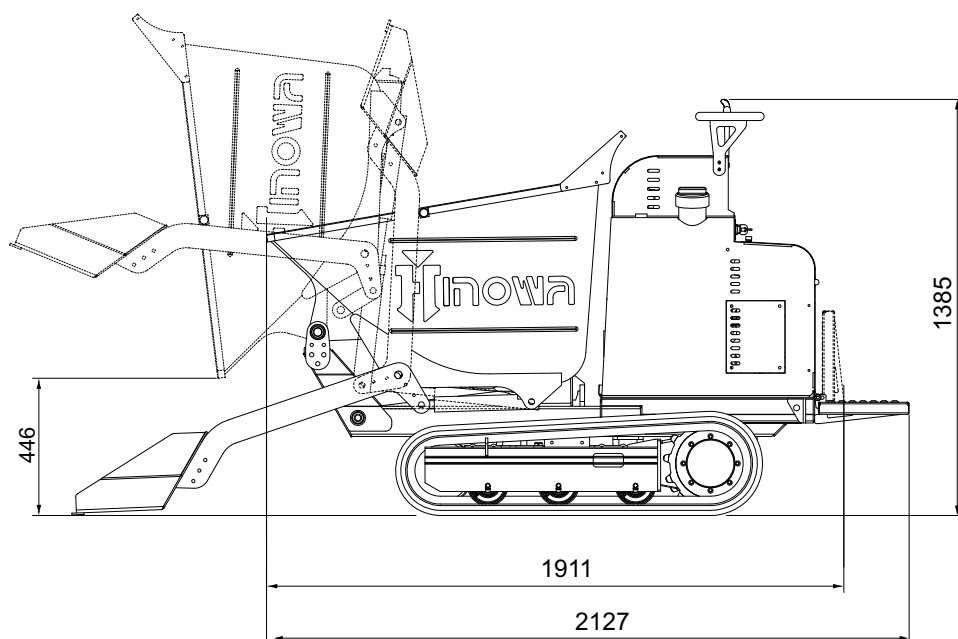

HS1102

VERSION AUTOCHARGEUSE

MOTEUR DIESEL

Marque et type.....KUBOTA Z 602
Cylindres et cylindrée.....à deux cylindres 599 cc
Puissance max. brute14,5 HP - 10,8 kW @ 3600 rpm
Démarrageélectrique 12 volt
Réservoir essence.....9 litres

DISTRIBUTEUR

Type mécanique

POMPE HYDRAULIQUE

Numéro et type.....n° 3 à engrenages

CHENILLES

Tension de la chenilleest réglée par un ressort à graisse
Largeur chenille180 mm
Galets de support chaque côté3 + guide chenille
Chenillard élargissable.....758 - 1058 mm

PRESTATIONS

Vitesse de translation2,5 - 4,1 km/h
Max inclinaison.....20° (36,4%)
Puissance sonore garantieLwa 101 dB

PORTÉE700 kg

CAPACITÉ CAISSON

Volume max de charge (ISO 6483)0,34 m³
Volume à ras.....0,29 m³

POIDS DE TRAVAIL (sans opérateur)

Voie fixe/élargissable720 kg / 800 kg