

# HS400 VERSIÓN AUTOCARGANTE

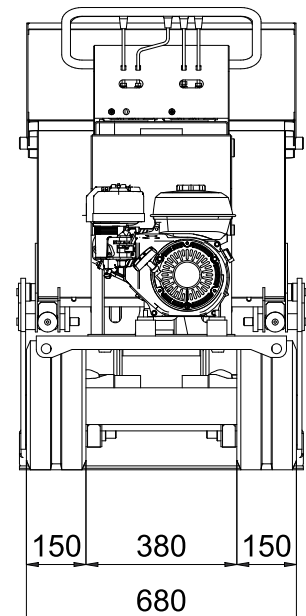
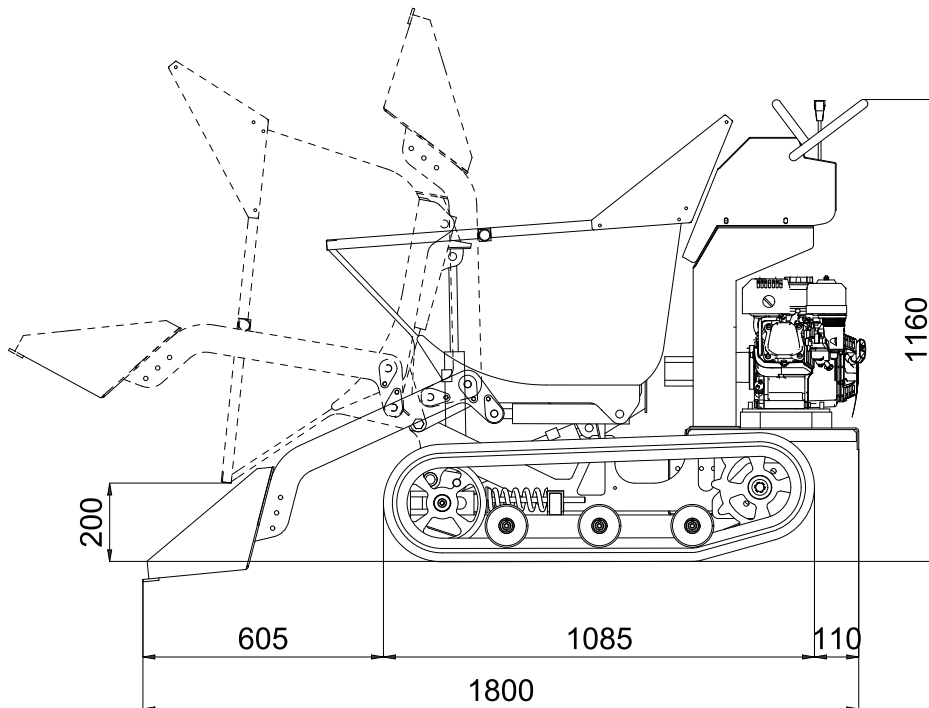

# HS400

## VERSIÓN AUTOCARGANTE

### MOTOR GASOLINA

Marca y tipo .....	HONDA GX200
Cilindros y cilindrada .....	monocilíndrico 196 cc
Potencia bruta máx. ....	5,5 HP - 4,1 kW @ 3600 rpm
Arranque .....	manual
Tanque carburante .....	3,1 litros

### DISTRIBUIDOR

Tipo .....	mecánico
------------	----------

### BOMBA HIDRÁULICA

Numero y tipo .....	n° 2 a engranajes
---------------------	-------------------

### ORUGA

Tensor orugas .....	con muelle
Ancho oruga .....	150 mm
Rodillos por lado .....	3
Carro fijo .....	680 mm

### RENDIMIENTO

Velocidad de traslación .....	1,7 km/h
Pendiente máx. superable .....	25° (46,6%)
Potencia sonora garantizada .....	Lwa 101 dB

<b>CAPACIDAD DE CARGA</b> .....	400 kg
---------------------------------	--------

### CAPACIDAD CAJÓN

Volumen máx. de carga (ISO 6483) .....	0,20 m <sup>3</sup>
Volumen raso .....	0,16 m <sup>3</sup>

<b>PESO OPERATIVO</b> (excluso operador) .....	316 kg
--	--------