

# HS400 VERSIONE EDILE

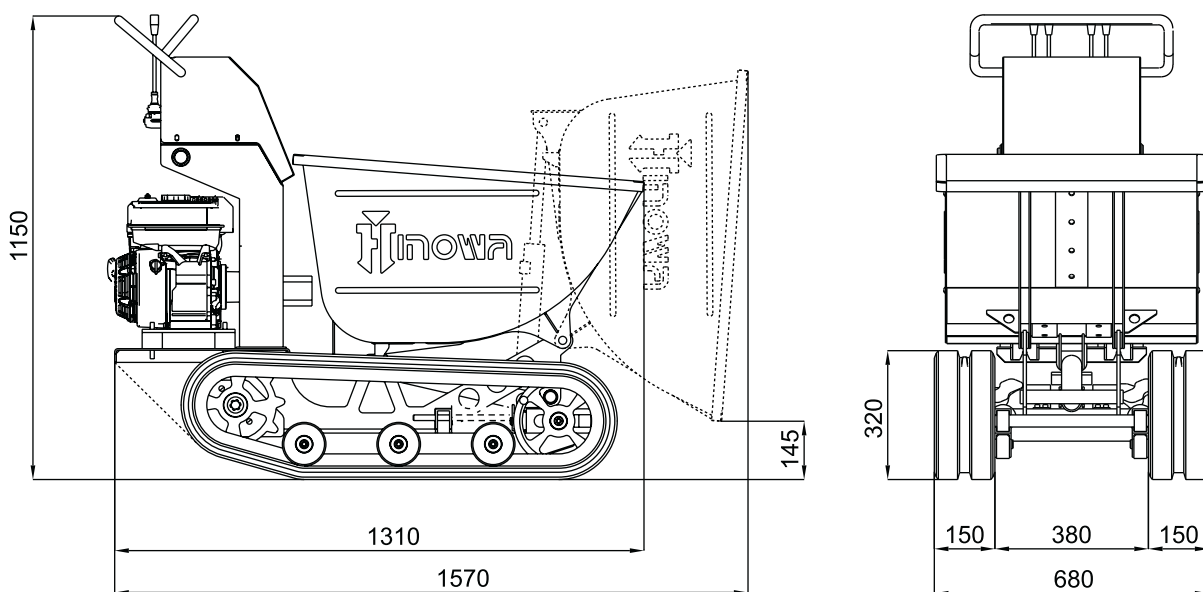

## HS400 VERSIONE EDILE

### MOTORE BENZINA

Marca e tipo .....HONDA GX200  
Cilindri e cilindrata .....monocilindrico da 196 cc  
Potenza lorda max. ....5,5 HP - 4,1 kW @ 3600 rpm  
Avviamento .....a strappo  
Serbatoio carburante .....3,1 litri

### DISTRIBUTORE

Tipo ..... meccanico

### POMPA IDRAULICA

Numero e tipo .....n° 2 ad ingranaggi

### CINGOLATURA

Tendicingolo .....a molla  
Larghezza cingolo .....150 mm  
Rulli per lato.....3  
Carreggiata fissa .....680 mm

### PRESTAZIONI

Velocità di traslazione .....1,7 km/h  
Pendenza max superabile .....25° (46,6%)  
Potenza sonora garantita .....Lwa 101 dB

**PORTATA**..... 400 kg

### CAPACITÀ CASSONE

Volume di carico max. (ISO 6483) .....0,20 m<sup>3</sup>  
Volume raso .....0,16 m<sup>3</sup>

**PESO OPERATIVO** (escluso operatore).....255 kg