

HS701 VERSIÓN AUTOCARGANTE

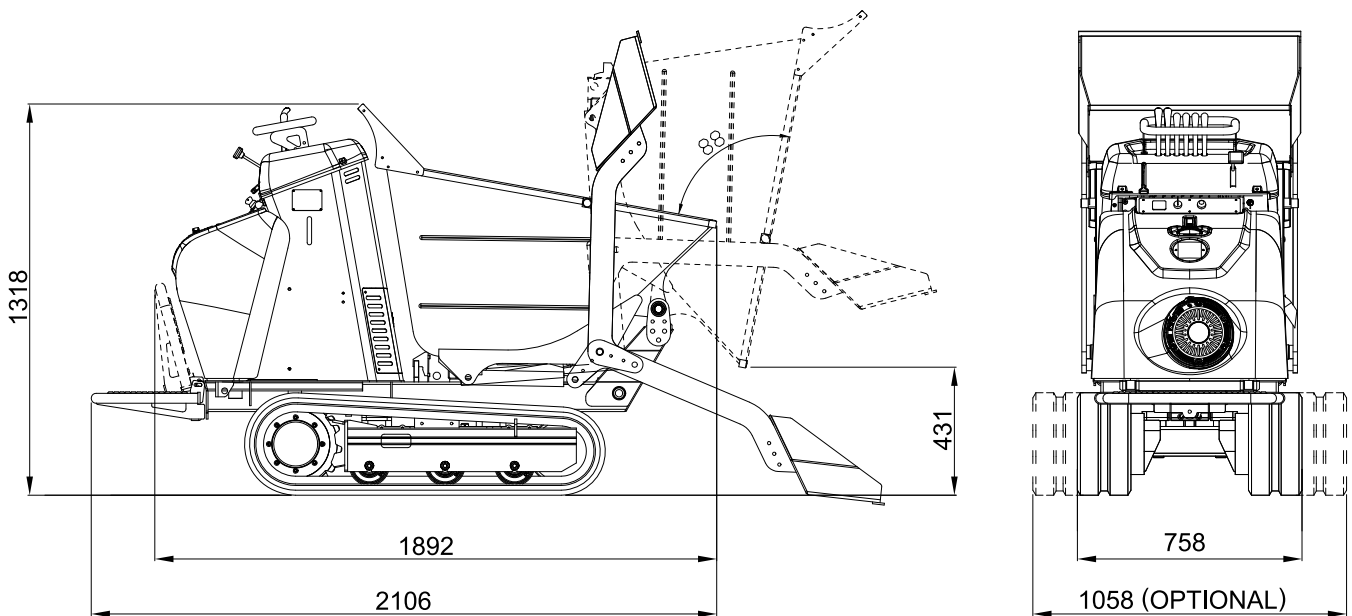

HS701

VERSIÓN AUTOCARGANTE

MOTOR GASOLINA

Marca y tipo	Honda GX270 - GX390
Cilindros y cilindrada	monocilíndrico 270 cc (GX270) - 389 cc (GX390)
Potencia bruta máx.	8,4 HP - 6,3 kW@3600rpm (GX270)
.....	11,7 HP - 8,7 kW@3600rpm (GX390)
Arranque.....	manual (GX270) - eléctrico (GX390)
Tanque carburante	5,3 litros (GX270) - 6,1 litros (GX390)

MOTOR DIESEL

Marca y tipo	KUBOTA OC 95
Cilindros y cilindrada	monocilíndrico 416 cc
Potencia bruta máx.	9,4 HP - 7,0 kW @ 3600 rpm
Arranque	eléctrico 12 volt
Tanque carburante	5,5 litros

DISTRIBUIDOR

Tipo	mecánico
------------	----------

BOMBA HIDRÁULICA

Numero y tipo	n° 3 a engranajes
---------------------	-------------------

ORUGA

Tensor orugas	con engrase
Ancho oruga	180 mm
Rodillos por lado	3
Anchura variable	758 - 1058 mm

RENDIMIENTO

Velocidad de traslación motor gasolina	2,2 - 3,3 km/h (GX270)
.....	2,8 - 4 km/h (GX390)
Velocidad de traslación motor diesel	2,2 - 3,3 km/h
Pendiente máx. superable	15° (versión diesel)
Potencia sonora garantizada	Lwa 101 dB

CAPACIDAD DE CARGA	700 kg
---------------------------------	--------

CAPACIDAD CAJÓN

Volumen máx. de carga (ISO 6483)	0,34 m ³
Volumen raso	0,28 m ³

PESO OPERATIVO (excluso operador)

Carro fijo/ensanchable - motor gasolina GX270.....	600 kg / 680 kg
Carro fijo/ensanchable - motor gasolina GX390.....	640 kg / 720 kg
Carro fijo/ensanchable - motor diesel	655 kg / 735 kg